

SPRĘŻYNA GAZOWA POWERLINE ZE WZMOCNIONYM DNEM

Uwaga:

Siła początkowa sprężyny pod ciśnieniem 180 bar wynosi 350 daN

Numer katalogowy zestawu naprawczego:
2487.12.00350

Medium podciśnieniem: azot – N₂
Maks. ciśnienie napełniania: 180 bar
Min. ciśnienie napełniania: 25 bar
Temperatura robocza: 0°C do +80°C
Zależny od temp.wzrost siły: ± 0,3%/°C
Zalec. maks. liczba skoków/min:
ok. 20 do 100 (w temp. 20°C)
Maks. prędkość tłoka: 1,6 m/s

2487.12.33.00350.

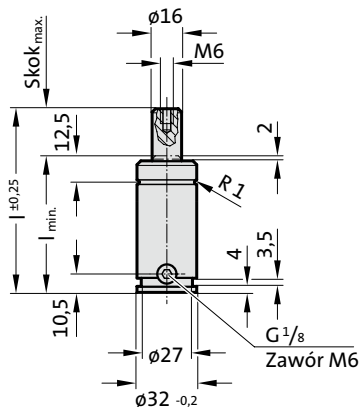

Widok X

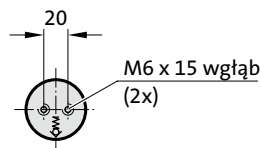

2487.12.33.00350.

Sprężyna gazowa POWERLINE ze wzmocnionym dnem

Numer katalogowy	Skok _{max.} (s)	l _{min.}	l
2487.12.33.00350.010	10	50	60
2487.12.33.00350.013	13	53	66
2487.12.33.00350.016	16	56	72
2487.12.33.00350.019	19	59	78
2487.12.33.00350.025	25	65	90
2487.12.33.00350.032	32	72	104
2487.12.33.00350.038	38	78	116
2487.12.33.00350.050	50	90	140
2487.12.33.00350.063	63	103	166
2487.12.33.00350.075	75	115	190
2487.12.33.00350.080	80	120	200
2487.12.33.00350.100	100	140	240
2487.12.33.00350.125	125	165	290

Początkowa siła sprężyny w zależności od ciśnienia napełniania

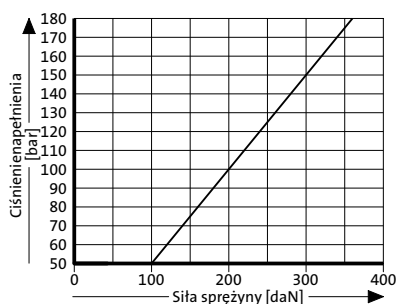

Wykres ciśnienia w zależności od skoku

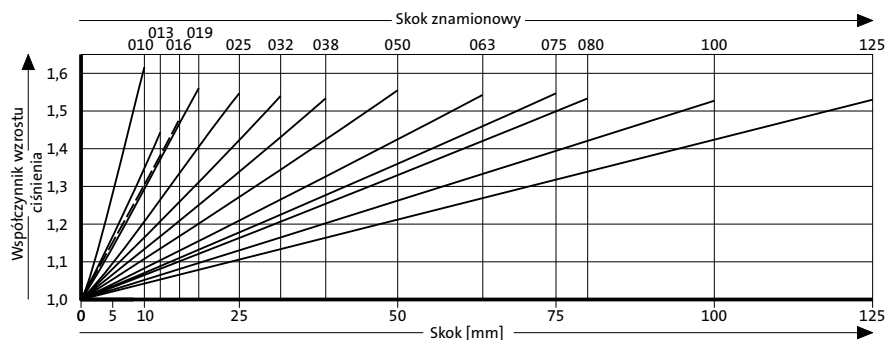

Współczynnik wzrostu ciśnienia odnosi się do naporu gazu rozprężającego się zależnie od wielkości skoku bez uwzględnienia wpływu czynników zewnętrznych!